

# Martin Modell **MBS** Automatischer Rollenwechsler mit Stoss-an-Stoss Anklebung

Non-Stop Abwicklung  
für Etikettenherstellung,  
flexible Verpackungen und  
Schmalbahnanwendungen

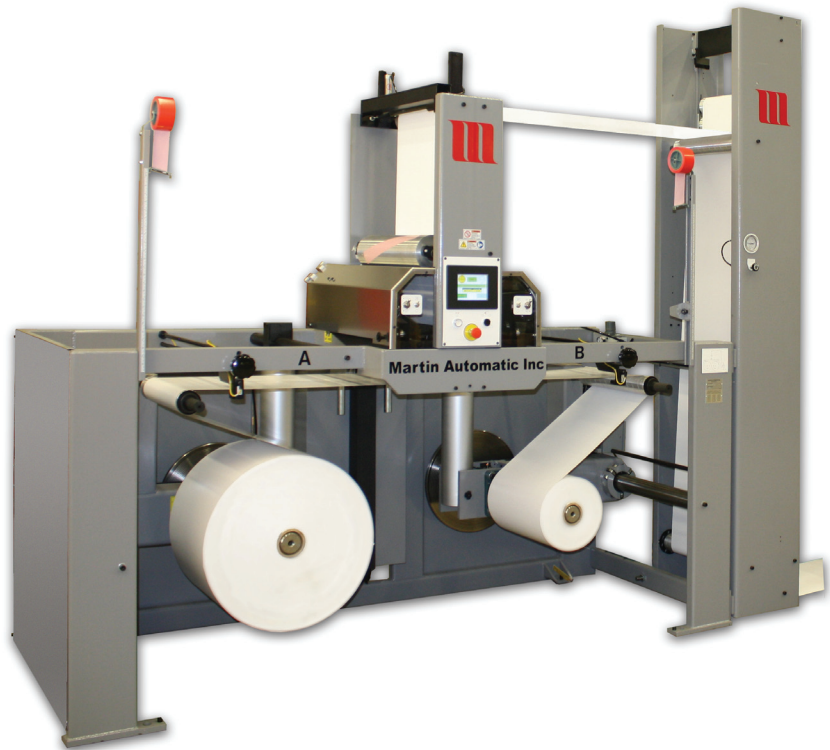

Der **MBS** Automatische Rollenwechsler mit Stoss-an-Stoss Anklebung der Fa. Martin Automatic bietet:

- Kompaktes Design und variable Aufstellung durch vertikalen Bahnspeicher für Etiketten, Folien, Lamine, Karton und andere Materialien
- Ein patentiertes Hebe- und Beladesystem
- Gleichzeitige Aufnahme von zwei Rollen mit vollem Durchmesser
- Zuverlässige, patentierte Scherenschnitteinheit für saubere Bahntrennung und lückenlose Anklebung
- Stoss-an-Stoss Anklebung im Winkel mit beidseitiger Klebebandaufbringung
- Werkzeugloses spannen der pneumatischen Achsen
- Rollenabwicklung in beide Richtungen möglich
- Automatisches Rollen- Seitenregister
- Trägheitskompensierter Bahnspeicher für optimale Bahnspannung
- Vertikaler Speicher für variable Aufstellung und optimale Zugänglichkeit

### Optionen:

- Makulatur-Reduziersystem für teure Substrate (WRS)
- Überwachung der Splicevorbereitung (SPFS)

- Explosionsgeschützte Ausführung möglich
- Doppelabwicklung mit Bahnspannungsregelung für jede Bahn
- Registerhaltige Anklebung für vorbedruckte oder -bearbeitete Materialbahnen
  - Splicegeauigkeit in Maschinenlaufrichtung +/- 3 mm
  - Präzises Splicevorbereitungs- und Ausrichtungssystem
  - Verschiedene Möglichkeiten der Registermarkenerkennung
- Antriebspaket für extra niedrige Bahnspannung bei Folien
- „Portability Package“ – ermöglicht den Einsatz an mehreren Maschinen

### Typische Spezifikationen\*

Maximale Spliceengeschwindigkeit	bis 1000 fpm	305 m/min
Maximale Bahnbreite	bis 26 in	660 mm
Maximaler Rollendurchmesser	bis 50 in	1270 mm

### Anschlusswerte

Pneumatik	80	psi (5.5 bar) Druckluft
Elektrik		Einphasig Dreiphasig

\* Wie bei allen Produkten der Fa. Martin Automatic ist dieses Modell für die entsprechenden Anwendungen konstruiert. Falls Sie weitere Informationen benötigen setzen Sie sich bitte mit der Fa. Martin Automatic Inc. in Verbindung.

Ein automatischer Rollenwechsel ermöglicht wesentlich höhere Produktivität, mehr Zeit für Qualitätskontrollen und reduziert Makulatur. Der MBS setzt diese Vorzüge bei der Etikettenherstellung, bei flexiblen Verpackungen und bei anderen Schmalbahnanwendungen ein.

Der MBS ist für den vielseitigen Einsatz konzipiert und bietet geradlinige Technik, Zuverlässigkeit und Flexibilität.

#### Konstruktionsmerkmale des MBS

- **Zuverlässige Spliceinheit mit Scherenschnitteinheit.** Diese patentierte Stoss-an-Stoss Anklebeeinheit trennt die Bahn und bringt gleichzeitig das Klebeband an der Nahtstelle auf. Der Anpressdruck des oberen Rollenschneideelements sichert eine feste Klebeverbindung. Das Präzisionsschneideelement garantiert in Verbindung mit dem Gegenmesser einen sauberen Schnitt ohne Überlappung. Eine zweite Anpresswalze bringt das Klebeband an der Rückseite der Klebestelle auf.
- **Hebe- und Beladesystem.** Ein patentiertes eingebautes Rollenbeladesystem nimmt Rollen bis zu 1500 lb/680 kg auf. Das Beladen erfolgt vor der Maschine und macht zusätzliche Hilfsmittel zur Rollenbeladung überflüssig.
- **Automatisches Seitenregister.** Diese Funktion richtet die laufende Bahn im Verhältnis zur vorbereiteten Bahn in der Spliceinheit aus. Ein Ultraschall-Sensor (wird hier mit transparenter Folie gezeigt) überprüft die Position der laufenden Bahn und das automatische Seitenregister stellt sicher, dass die Bahnen zum Zeitpunkt der Anklebung exakt ausgerichtet sind.
- **Trägheitskompensiertes Bahnspannungs-Kontrollsystem.** Der Speicher bietet die trägheitskompensierte Technologie der Fa. Martin Automatic, um beim Rollenwechsel eine konstante Bahnspannung zu gewährleisten.
- **Automatische Spliceaktivierung.** Der MBS überprüft den Durchmesser der laufenden Rolle und leitet bei einem voreingestellten Aussendurchmesser automatisch den Rollenwechsel ein. Alternativ und zur maximalen Materialverwendung ermöglicht die „tail grab“ Funktion (Festhalten des Papierbahnendes) einen Splice sobald sich das Material von der Hülse zu lösen beginnt.
- **Antriebspaket für extra niedrige Bahnspannung.** Der MBS kann für die Verarbeitung verschiedenster Substrate, einschließlich empfindlicher Folien ausgestattet werden. Für dehnbare Materialien, die eine sehr niedrige bzw. äußerst konstante Bahnspannung erfordern, werden Direktantriebe eingesetzt.

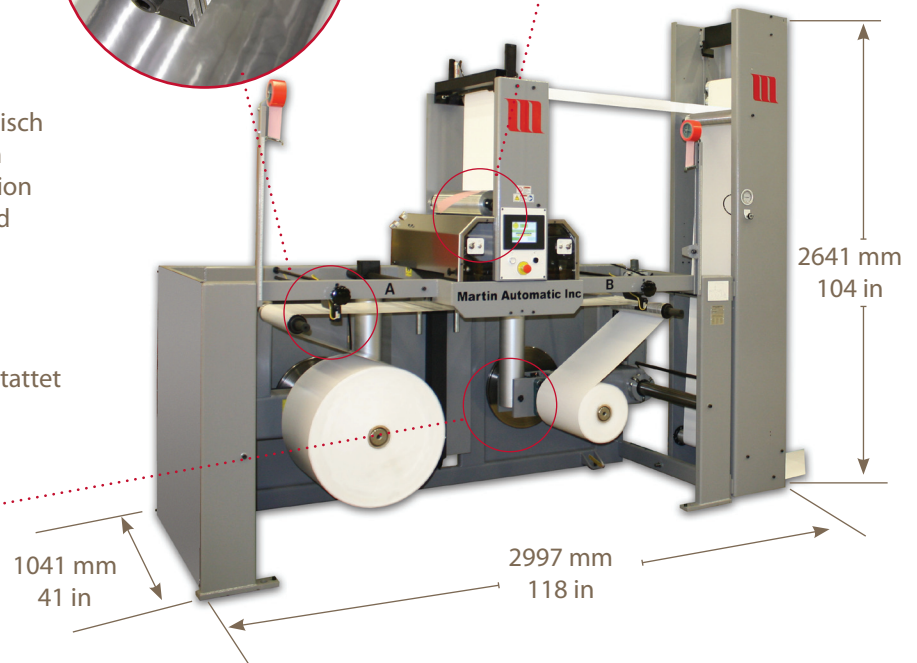
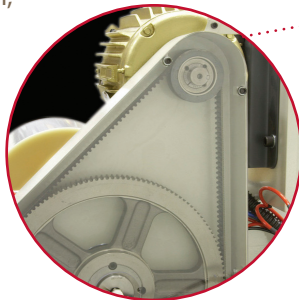
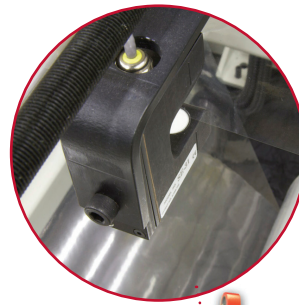
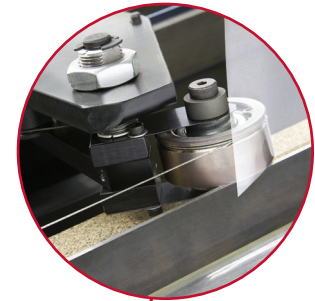

Die hier aufgeführten Maßangaben stehen für das Standardmodell MBS 05-16-40 und sind nur für Planungszwecke geeignet.

**Martin Automatic Inc** High Performance Aufwickler • Abwickler • Bahnspannungskontrollsysteme

[www.martinautomatic.com](http://www.martinautomatic.com)

**Martin Automatic Inc** 1661 Northrock Court Rockford, Illinois 61103 tel 815.654.4800 fax 815.654.4810

**Martin Automatic Europe GmbH** Sonnenbergstrasse 73 D-74626 Bretzfeld-Dimbach Germany tel +49 7946 41 99 34 0 fax +49 7946 41 99 34 20

**Martin Automatic Asia-Pacific** P.O. Box 87-781, Taipei, Taiwan 105 tel +886.2.27609886 fax +886.2.27609887